



ZUBOR GmbH, Hintere Burgwiesen 2, 71139 Ehningen, DEUTSCHLAND
製造商保留 未事先通知變換產品技術參數的權利，說明書沒有約束力。投訴錯誤型號不能被採納。

www.zubor.de
版本：300115

操作說明書

手提式往復鋸

ЗПС-750-115Э

ZPS-750-115E

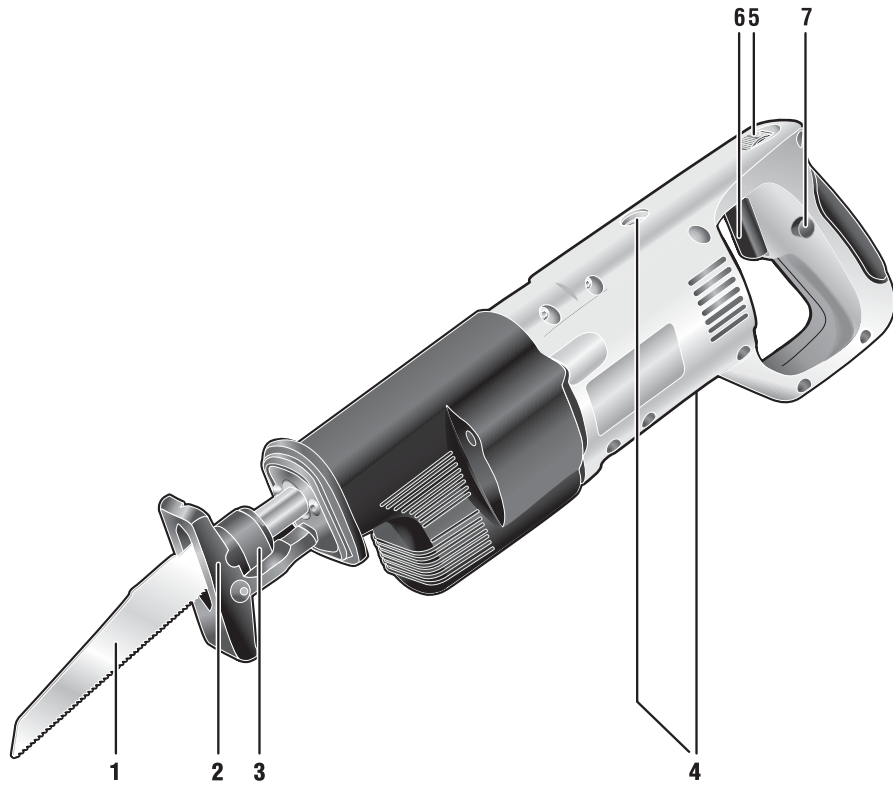

尊敬的顧客!

在購買此產品時應注意以下事項:

- ▶ 為確保產品運作良好,請向銷售員要求即場試機,並根據送貨單檢測整套產品。
- ▶ 確保保修證書內所有資料填寫完整(包括:購買日期、門店印章以及銷售人員簽名)。

首次使用本產品前請仔細閱讀本說明書的操作指南並嚴格按照說明書作業。本說明書是唯一瞭解工具操作方法和避免風險的說明文件,請妥善保管以備查詢。

注意: 本產品若操作不當可能會導致人身傷害!

用途及應用領域

手提式往復鋸用來縱向、橫向、斜向和仿形鋸切木材、單板、刨花板、塑料、金屬和泡沫混凝土的(如裝相關的鋸片)的工件。

仔細閱讀本使用說明書,特別注意其中的“安全說明”一節和附錄“一般安全說明”。只有這樣才能夠學會工具如何正確使用,避免錯誤和危險情況。

該產品適用於特徵溫度在-10°C至+40°C範圍內、相對濕度不超過80%、沒有與降水直接接觸、空氣中沒有過多灰塵的溫帶氣候地區中家庭使用。

該產品符合俄白哈關稅同盟技術法規的要求:

- ▶ TP TC 004/2011 «關於低電壓設備安全» 第4頁,第1-5,9段。
- ▶ TP TC 020/2011 «技術裝備電磁兼容性» 第4頁,第2、3段。

本說明書包括可靠的、有效和安全運行的完整信息及要求。

由於製造商持續致力於改進產品,製造商有權在不影響產品的性能及安全的情況下對產品的結構作細微的調整,此說明書有可能未提及細微的改變,恕不另行通知。

警告

注意: 一些零件在操作過程中會相應發熱

請根據用途合理使用本產品,否則會降低本產品的使用壽命。

技術參數

型號	ZPS-750-115E
額定電壓 V	220
電流頻率 Hz	50
額定功率 W	750
空載運行頻率, 次數/分鐘	300–2500
隨機附帶鋸片工作部分長度, 毫米	114
鋸片衝程, 毫米	24
被處理材料最大厚度, 毫米	
木材	115
金屬	3
管材 (塑料或金屬)	90
噪音等級, dB	88,8
噪音控制等級, dB	99,8
有效振動加速度, m/s ²	32
符合歐洲的安全等級標準EN 60745-1:2009	II
重量, kg	4,1
使用壽命, 年	5

交付清單

往復鋸	1件
內六角扳手	1件
木材、塑料用鋸片**	1件
金屬用鋸片**	1件
安全指示	1份
使用說明書	1份

* 用隨機附帶的鋸片

** 隨機附帶的鋸片算是贈品而不適用於正式的操作



警告

請務必保證產品及附件在運輸過程無損傷。



以下由銷售人員填寫

服務中心名稱 _____

維修人員 _____ 姓名

故障描述 _____

服務中心蓋章

以下由銷售人員填寫

服務中心名稱 _____

維修人員 _____ 姓名

故障描述 _____

服務中心蓋章

以下由銷售人員填寫

服務中心名稱 _____

維修人員 _____ 姓名

故障描述 _____

服務中心蓋章

使用說明

部件指示

- 1 鋸片
- 2 刀架
- 3 夾頭
- 4 刷架
- 5 鋸片衝程速度調節旋鈕
- 6 開關按鈕
- 7 開關鎖定鍵

該產品適用於：

- ▶ 進行裝修時，鋸切門框和窗框、牆板（石膏板或泡沫混凝土）、天花板、鋼筋等等；
- ▶ 把各種材料（如木材、單板、金屬、塑料）切成梁、板、管等形狀的工件；
- ▶ 製作各種產品時仿形鋸切，並在難以鋸切的地方（如與表面平齊、在凹部或孔中等）鋸切；
- ▶ 進行整修工作時，切削各種材料，結構修邊，鋸切用以裝各種物品的槽和孔。

操作前準備

⚠ 警告

採取任何裝配/調整行動之前，請拔掉電源，等待鋸片停止並且降溫。

根據被處理的材料，安裝相關的鋸片，為此：

- ▶ 把鋸片插入夾頭的端部開口；
- ▶ 按順時針方向轉動夾頭套筒，並把鋸片裝進去直到停止；
- ▶ 鬆開夾頭套筒。

請確保鋸片是否在夾頭裝得牢固。

為更換鋸片，請把夾頭套筒按順時針方向轉動，拔出鋸片並按上述程式安裝新的鋸片。

⚠ 警告

鋸切時，鋸片很容易發熱。更換鋸片時為避免受傷，不要完成鋸切後立即觸動鋸片，待它冷卻下來才可以。

根據被處理的材料類型與厚度，用5號調節旋鈕設置需要的衝程速度。

注意！ 速度較低，鋸切效果比較‘精確’（毛刺較少）；速度較高，鋸切較快。鋸切單板、刨花板、金屬，建議用低速衝程。

請把工件以方便的方式固定住，防止其在鋸切過程中偏移。採取措施來防止鋸切的工件重心下垂（以避免鋸片卡住）與彎曲（以避免鋸片卡齒並工件折斷時鋸口不平）。鋸切時防止承載面受損傷。

準備一下操作：

- ▶ 確保鋸片安裝正確，固定可靠，所有的鑰匙和其他物品遠離運動部件；
- ▶ 在工件上標記下將要鋸切的鋸切線。確保木材工件裡面沒有會破壞鋸片的金屬物體（釘子，螺釘等）；
- ▶ 準備並戴上個人防護用品：護目鏡，手套，呼吸器。

操作步驟

插上電源

警告

插電前請確認設備開關處於斷電關閉狀態。

開始鋸切時，務必雙手持鋸，將鋸片1放置於工件邊緣的附近，將刀架2倚靠在鋸切表面上。

用開關6開機，再開始沿著鋸切線移動工具，鋸切過程中請儘量保持恒定輸送速度，從而保障工具行動平穩，避免卡住與跳動。

注意! 在鋸切單板、刨花板、金屬板（尤其是薄於1毫米的），難以鋸切（如木材過濕或者過硬），需要‘精確’的鋸切等情況下，鋸片與工件之間應該儘量呈銳角狀態。請記住，以這樣的狀態操作，會減少可能的鋸切深度。

注意! 切割銅、黃銅、鉛等軟質合金薄板時，為獲得光滑的切口，建議使用軟木材、纖維板或有机玻璃墊板來鋸切。

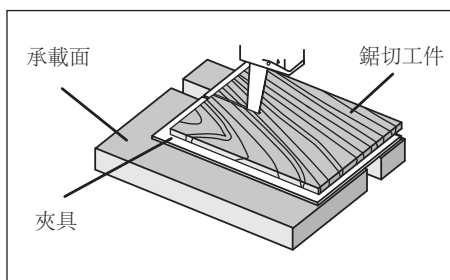

若有必要，可以將開關按鈕6鎖定在按下的狀態。為此，按住開關按鈕，同時按鎖定鍵7再鬆開開關按鈕。

為解鎖，重新按開關按鈕6。

工作結束後，鬆開按鈕6來關掉機器，然後拔掉電源。

定期檢修

使用本產品過程中，必須定期（根據磨損程度）更換電機碳刷。更換碳刷：

- ▶ 拔掉電源；
- ▶ 用螺絲刀拆下刷架4蓋；
- ▶ 去除受磨損的碳刷再插入新的；
- ▶ 將刷架蓋還原到原來的位置；
- ▶ 以上述方式更換其他的碳刷。

操作指南

請確保您的電源電壓符合本產品的額定電壓。

準備好工作以後才可以將產品鏈接電源。

第一次使用之前，請以最大和最小速空載試機10-20秒。這時，如果發現有異常聲音、過分振動或燒焦的味道，請立即停機，拔下電源，再檢查原因。故障原因查到並解決之前，不該開機。

鋸切木材木材工件之前，請確保裡面沒有金屬物體（釘子，螺釘等）。

我們建議使用ZUBOR品牌的可換工具。

使用本產品時，電源線應該遠離操作區。別讓電源線處於鋸切的地方。

僅使用鋒利、無瑕疵的鋸片。絕對不可使用帶有可見的機械損傷的工具。不得使用不符合該產品技術性能的可換工具和附件。

D		蓋章		可裁剪維修單	
以下由維修中心人員填寫	接收維修時間	產品名稱	_____	_____	_____
	交貨時間	銷售時間	_____	_____	_____
	特殊說明	接收維修時間	_____	_____	_____
		交貨時間	_____	_____	_____
		顧客姓名	_____	_____	_____
E		蓋章		可裁剪維修單	
以下由維修中心人員填寫	接收維修時間	產品名稱	_____	_____	_____
	交貨時間	銷售時間	_____	_____	_____
	特殊說明	接收維修時間	_____	_____	_____
		交貨時間	_____	_____	_____
		顧客姓名	_____	_____	_____
F		蓋章		可裁剪維修單	
以下由維修中心人員填寫	接收維修時間	產品名稱	_____	_____	_____
	交貨時間	銷售時間	_____	_____	_____
	特殊說明	接收維修時間	_____	_____	_____
		交貨時間	_____	_____	_____
		顧客姓名	_____	_____	_____



以下由銷售人員填寫

服務中心名稱 _____

維修人員 _____
姓名

故障描述 _____

服務中心蓋章

以下由銷售人員填寫

服務中心名稱 _____

維修人員 _____
姓名

故障描述 _____

服務中心蓋章

以下由銷售人員填寫

服務中心名稱 _____

維修人員 _____
姓名

故障描述 _____

服務中心蓋章

手提式往復鋸

| 7

使用可換工具時，不得超過規定的工作條件（如所鋸切的工件厚度）。

該機器運轉時，用戶受工具往復運動的影響。鋸切時，請雙手緊握機器。保持身體穩定及平衡。

操作機器時，不要增加其輸送速度，過分用力。這樣不會加快鋸切過程，而只能降低工作質量並縮短機器壽命期。

鋸切過程中會發生鋸片卡齒（鋸切薄的金屬）或卡住（工件重心下垂）的現象。取出工具時，不要直拉機器。這樣情況下，請關機，把工具取出夾頭（從鋸片上‘脫下’鋸機），在以方便的方式取出工具，儘量避免損壞。

為避免過熱，定時暫停操作以讓產品冷卻。

經常檢查電源線的狀況。避免絕緣損壞，接觸腐蝕性、導電性物質，過分彎曲與拉力。

警告

損壞了的電源線需立即到服務中心更換。

操作結束後，必須立即停機。

停機，只能用開關按鈕。不可僅僅拔下電源線斷電停機。

定期清理機器外殼、電源線及通風口的灰塵與污垢。

定期（根據磨損程度）更換電機碳刷，詳見《定期檢修》。

不可蓋上、堵塞機器的通風口。

該機器不需要另行檢修。

所有維修工作應該由服務中心人員進行。

請保持機器良好的狀態。如有任何可疑氣味、煙、火的情況下，應立即停機、拔掉電源並聯絡服務中心檢修。

如果機器操作過程中發現任何不正常的現象，請立即停止使用。

鑒於機器的複雜性，用戶難以自行確定極限狀態的標準。如遇明顯或疑似故障，請參閱《故障排除指南》。如果排除指南找不到該故障，或者找到但無法排除，請聯絡服務中心處理。服務中心檢測機器和其附件狀況後，提供相關的檢測報告。

安全指示

開始操作之前，請目視檢查機器、電源線、工具是否有機械損傷，各活動部件運動是否暢通。如果機器的任何一部件（如開關、外殼、軸、滑動杆）有故障，絕不可開機，這會導致人員受傷或其他損害。

不得在光線不足、堆放雜物的工作環境下操作。這樣的工作條件會導致傷害和意外事故。

牢牢固定被處理的工件。

鋸切木材木材工件之前，請確保裡面沒有金屬物體（釘子，螺釘等）。

為避免意外事故，每次連接電源之前，確保開關按鈕6和開關鎖定按鈕7均處於‘關’的狀態。

鋸切時，鋸片很容易發熱。完成鋸切後不要立即觸動鋸片，待它冷卻下來才可以。

操作結束後或者對機器進行任何檢修、更換工具等工作之前，必須拔掉電源線。

請避免電源線過熱、油污或刮傷。不可直接拉電源線移動機器，儘量避免電源線過度彎折。不可直接拉電源線從插座中拔出插頭。

電源線有可見的機械損傷，只能由服務中心更換。

不可觸動正在運轉的部件（在外殼、蓋子之下）。

僅使用鋒利、無瑕疵的鋸片。絕對不可使用帶有可見的機械損傷的可換工具。不得使用不符合該產品技術性能的可換工具和附件。使用可換工具時，不得超過規定的工作條件（如所鋸切的工件厚度）。

在粉塵、噪音或振動環境下操作時，請使用個人防護裝備並減少每個班次使用該機器的時間。

運輸、儲存和回收利用條件

機器務必在安全、乾燥、兒童不可接觸到的地方。

運輸與儲存中使用紙盒或者塑盒包裝。

報廢設備、附件及包裝，務必採用環保處理，避免影響環境。

保修條款

我們持續關注改善我們的客服品質。若在質保期限內或者您對品質有任何意見，請發郵件至我司“ZUBOR”品牌服務中心，郵箱位址如下：
service@kraftool.hk

本保證檔不限制客戶投訴及保證客戶合法權益。

我們為“ZUBOR”品牌的工具提供以下保障

- 1) 符合以下條件 (No.2-No.7) 之一，且確定故障由於材料或者製造缺陷造成，在規定的保修期限內，免費維修。
- 2) 品質保證從商品售出當日適用。

質保期限

個人家庭使用的設備，售出之日起36月。

專業、中等負載的使用條件下的設備，售出之日起12月。高負載超強度運作的設備除外。

A		B		C	
以下由維修中心人員填寫	接收維修時間	以下由維修中心人員填寫	接收維修時間	以下由維修中心人員填寫	接收維修時間
	交貨時間		交貨時間		交貨時間
	特殊說明		特殊說明		特殊說明
蓋章		蓋章		蓋章	
可裁剪維修單		可裁剪維修單		可裁剪維修單	
產品名稱	_____	產品名稱	_____	產品名稱	_____
銷售時間	_____	銷售時間	_____	銷售時間	_____
接收維修時間	_____	接收維修時間	_____	接收維修時間	_____
交貨時間	_____	交貨時間	_____	交貨時間	_____
顧客姓名	_____	顧客姓名	_____	顧客姓名	_____

質檢和包裝

產品和包裝均按照工廠相應的規範生產。

生產日期	(日/月/年) 流水號的最後四位 (月/年格式)
------	-----------------------------

保修卡

產品名稱			
產品型號		產品編號	
銷售中心	蓋章		
銷售日期			

售出為正常可使用產品，外觀無瑕疵。保修規則已被告知。

客戶簽名	蓋章
------	----

對於需修產品必須出具產品加填寫完整的保修卡

3) 保障不涵蓋以下：

- a) 部件、操作中的正常磨損，以及由正常磨損引發的故障
- b) 由於不正當操作引起的設備損壞，在惡劣環境下工作引起的設備損壞，過載運行導致的損壞，或者非正常維護引起的損壞。過載的跡象：外觀退火色，定轉子變形或部件融化，高溫導致的電線變黑或者燒焦。
- c) 高負載高強度使用。
- d) 錯誤的維護,如：潤滑或者清洗。
- e) 使用非“ZUBOR”品牌配套的附件引起的故障。
- f) 因設備暴露在腐蝕性環境、高濕度、高溫度、異物進入電機通風口、存置不當以及金屬部件腐蝕所造成的機械故障（如裂縫、變形），不保修。

g) 附件、易損件，比如傳送帶、電池組、防護罩、導向軸、套筒、夾頭、鏈條、導板、齒輪軸、輪胎、碳刷、刀片、鋸片、磨頭、衝擊鑽頭、打草機線包等。

h) 設備結構被更改的。

i) 設備參數輕微差異，不影響使用性能的，不保修。

4) 在保修範圍內損壞的部件或設備，由銷售方決定維修或換新（可能是同款的新型號）。

5) 保修索賠必須在有效的保修期內。需要提出或是發送具體的器械損害索賠到

經銷商或是服務中心不接受部分或是完全拆卸的工具。

機器送往經銷商或是服務中心的風險由買家自己承擔。

6) 除了承諾範圍內的保修處理，概不接受其他任何保修要求。

7) 該機器使用壽命期為5年。

故障排除指南

故障	可能的原因	排除方法
產品不能啟動	插座未通電	檢查供電情況
	碳刷磨損	聯絡維修中心更換
	開關，電機等任何元器件的故障	聯絡維修中心修理或者更換
	電機故障	聯絡服務部門進行維修或更換
產品不能達到額定轉速或者額定功率（作業時轉速突然提高）	電壓過低	檢查額定電壓
	碳刷磨損	更換碳刷
	電機線圈燒毀或破損	聯絡服務中心維修
	開關故障	聯絡服務部門進行維修或更換
	機械部件卡住	聯絡服務部門進行維修
作業期間軸或者鋸片突然停止	工具卡住或卡齒	鬆開工具
	碳刷全磨損	更換碳刷（見《定期檢修》）
	機械部件卡住	聯絡服務部門進行維修
產品過熱	頻繁的操作，最大負載下操作	更改操作模式，降低負載
	環境溫度過高，差的通風條件，通風口堵塞	採取降溫措施，改善通風環境，清理通風口
	缺潤滑油脂，齒輪卡住	聯絡服務部門進行維修或更換
	線圈燒毀或者損壞	聯絡服務部門進行維修或更換