

⇒ ЗУБР

⇒ ZUBOR

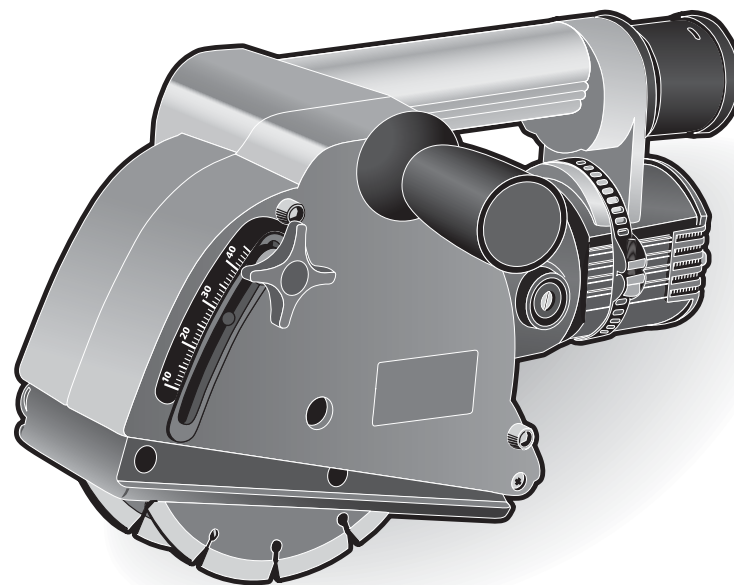

ZUBOR GmbH, Hintere Burgwiesen 2, 71139 Ehningen, DEUTSCHLAND

製造商保留 未事先通知變換產品技術參數的權利，說明書沒有約束力。投訴錯誤型號不能被採納。

www.zubor.de

版本 : 090914

操作說明書

電動牆壁開槽機

ЗШ-1500

ZSH-1500

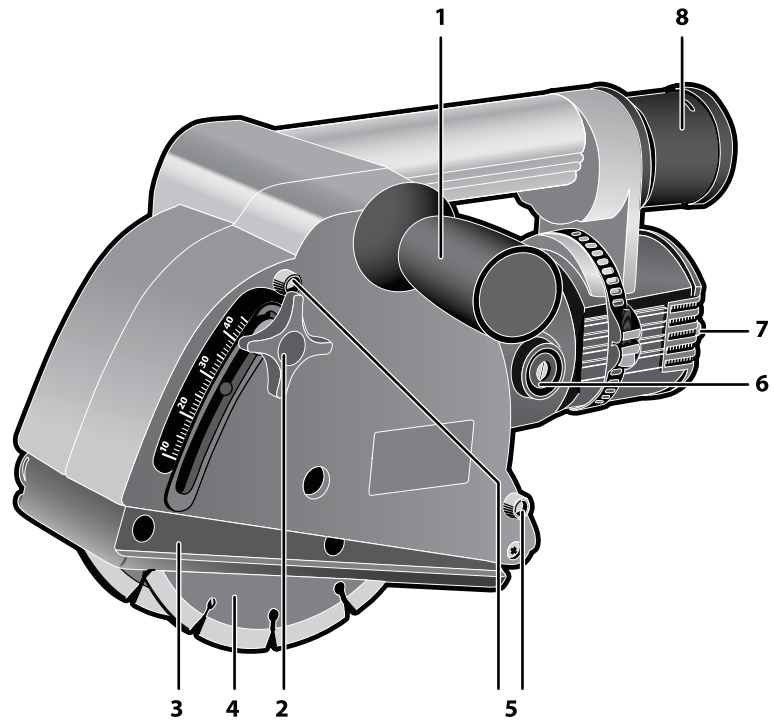



以下由銷售人員填寫

服務中心名稱 _____

維修人員 _____ 姓名

故障描述 _____

服務中心蓋章

以下由銷售人員填寫

服務中心名稱 _____

維修人員 _____ 姓名

故障描述 _____

服務中心蓋章

以下由銷售人員填寫

服務中心名稱 _____

維修人員 _____ 姓名

故障描述 _____

服務中心蓋章

尊敬的顧客!

在購買此產品時應注意以下事項:

- ▶ 為確保產品運作良好,請向銷售員要求即場試機,並根據送貨單檢測整套產品。
- ▶ 確保保修證書內所有資料填寫完整 (包括: 購買日期、門店印章以及銷售人員簽名)。

首次使用本產品前請仔細閱讀本說明書的操作指南並嚴格按照說明書作業。本說明書是唯一瞭解工具操作方法和避免風險的說明文件,請妥善保管以備查詢。

注意: 本產品若操作不當可能會導致人身傷害!

用途及應用領域

電動牆壁開槽機 (以下簡稱“此產品”或“設備”) 平整牆面和切割混凝土和磚的表面。

請仔細閱讀本說明書,包括“安全事項說明”和“常見安全說明”,學會正確操作設備,以避免故障及危險情況發生。

此產品適用於環境溫度在-10°C至+40°C、相對濕度不高於80%的環境下使用,中度負載短暫性使用。不要在易爆環境使用,如有易燃液體、氣體或者粉塵的環境下使用本電動工具,電動工具產生的火花會點燃粉塵或者氣體引起爆炸。

本說明書包括可靠的、有效和安全運行的完整信息及要求。

由於製造商持續致力於改進產品,製造商有權在不影響產品的性能及安全的情況下對產品的結構作細微的調整,此說明書有可能未提及細微的改變,恕不另行通知。

警告

注意: 一些零件在操作過程中會相應發熱

請根據用途合理使用本產品,否則會降低本產品的使用壽命。

技術參數

型號	ZSH-1500
額定電壓 V	220
電流頻率 Hz	50
額定功率 kVA	1500
空載運行頻率, 次數/分鐘	7000
鋸片直徑, 毫米	150
鋸片孔, 毫米	22
切割寬度, 毫米	3 – 45
切割深度, 毫米	10 – 45
軟啟動	有
噪音等級, dB	106
噪音控制等級, dB	95
有效振動加速度, m/s ²	4,2
符合歐洲的安全等級標準 EN 60745-1:2009	II
重量, kg	10
使用壽命, 年	5

交付清單

電動牆壁開槽機	1件
六角扳手 (S5, S6)	2件
鋸片	2件
夾緊墊片	2件
組合墊圈	10件
叉型扳手	1件
鑿子	1件
輔助手柄	1件
鐵盒	1件
安全手冊	1份
操作說明	1份

警告

請務必保證產品及附件在運輸過程無損傷。

D	接收維修時間	以下由維修中心人員填寫	蓋章	可裁剪維修單	D
				產品名稱 _____	
				銷售時間 _____	
				接收維修時間 _____	
				交貨時間 _____	
				顧客姓名 _____	
E	接收維修時間	以下由維修中心人員填寫	蓋章	可裁剪維修單	E
				產品名稱 _____	
				銷售時間 _____	
				接收維修時間 _____	
				交貨時間 _____	
				顧客姓名 _____	
F	接收維修時間	以下由維修中心人員填寫	蓋章	可裁剪維修單	F
				產品名稱 _____	
				銷售時間 _____	
				接收維修時間 _____	
				交貨時間 _____	
				顧客姓名 _____	

以下由銷售人員填寫

服務中心名稱 _____

維修人員 _____ 姓名

故障描述 _____

服務中心蓋章

以下由銷售人員填寫

服務中心名稱 _____

維修人員 _____ 姓名

故障描述 _____

服務中心蓋章

以下由銷售人員填寫

服務中心名稱 _____

維修人員 _____ 姓名

故障描述 _____

服務中心蓋章



使用說明

部件指示

- 1 輔助手柄
- 2 切割深度條件螺絲
- 3 護罩
- 4 鋸片
- 5 護罩鎖緊螺絲
- 6 快速換碳刷活動蓋
- 7 開關
- 8 出塵口
- 9 滾輪
- 10 軸鎖按鈕
- 11 上蓋
- 12 定位法蘭
- 13 壓緊墊片

操作前準備

警告

組裝或調節前，請斷電並等鋸片停止旋轉

最大切割寬度製造商已經確定，如果有必要，調節鋸片寬度。因此：

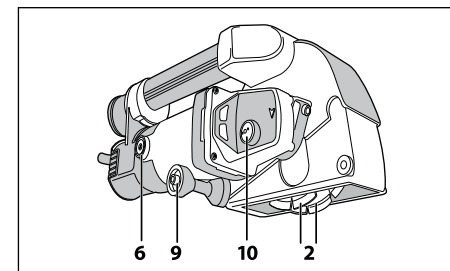

- ▶ 用六角扳手S5鬆開上蓋11的鎖緊螺絲5，拆下上蓋。
- ▶ 按住按鈕10，然後用扳手鬆開法蘭12。
- ▶ 取下鋸片4和鋸片支撐片。

- ▶ 通過墊片13的個數(每個厚4mm) 調節兩片鋸片間寬度以調節切割寬度。

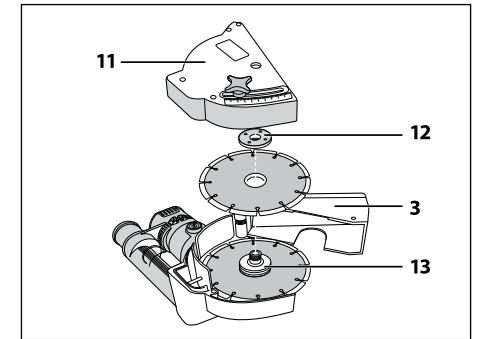

注意：裝回鋸片時，由於鋸片支撐片的厚度(5mm)會使得兩片鋸片間寬度增加。所以切記每次實際墊片13的總厚度比加工寬度少算一個墊片13。

警告

安裝鋸片時，鋸片旋轉方向（鋸片上有標記）要根據軸的轉向一致（軸的轉向在護罩上有標）。

- ▶ 將法蘭12裝回，按住按鈕10，用扳手將法蘭緊固。

注意：安裝鋸片時，為使鋸片平穩旋轉，我們建議在鋸片兩邊使用ZUBOR品牌的墊片3УШМ-ШП。

- ▶ 安裝護罩11時需要將鋸片護罩3按在卡槽裡。
- ▶ 鎖緊螺絲5。

如果只需一道槽，不裝上述拆除的鋸片，僅僅裝上法蘭12然後裝護罩11即可。

警告

為避免人身傷害，請牢固固定法蘭。

如果需要調節切割深度，將螺絲2根據尺規調到適當的位置。

開始作業前：

- ▶ 確定鋸片合理安裝並牢固鎖緊，清理所有扳手、鑰匙和其他可從機器上掉落的物件。
- ▶ 在工件表面標記切割線。
- ▶ 做好防護工作：護目鏡，手套和口罩。

注意：注意，作業時根據額定轉速若實際轉速低20%以上則表示設備超負載。此時需要放慢鋸片進給速度。

作業結束，撥回開關7設備斷電。

⚠ 警告

斷電後，由於慣性鋸片仍會旋轉，鋸片停止旋轉前不要觸摸設備。

⚠ 警告

切割中鋸片嚴重發熱，在充分冷卻前請勿接觸鋸片。

操作步驟

插上電源

⚠ 警告

插電前請確認設備開關處於斷電關閉狀態。

開啟集塵設備（如果已經連接）。

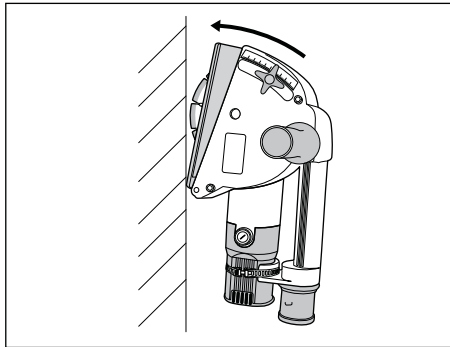

推動開關7至開啟位置，開啟設備。

注意：由於軟啟動系統主軸啟動後等待鋸片旋轉至高速。

將設備和滾軸置於切割面（在劃的切割線起點），鋸片不接觸切割面。

在髒汙的工作環境下，或者切割金屬時，磨料和金屬碎屑都會進入設備內部。為避免損傷設備和線路短路，定期徹底清理機殼。吹塵時，用向外吹風的吸塵器或者其他壓力設備（比如壓縮機），向外的壓力流量不大於2atm。

定期維護

⚠ 警告

所有的維修工作都必須先拔下電源插頭。

在使用期限內，常需要更換根據碳刷磨損情況更換碳刷。因此：

- ▶ 設備斷電
- ▶ 拆下蓋子6的螺絲
- ▶ 取出碳刷並換上一個新的
- ▶ 將蓋子裝回
- ▶ 同樣的操作更換另一邊碳刷。

A		蓋章		可裁剪維修單	
以下由維修中心人員填寫	接收維修時間	交貨時間	特殊說明	產品名稱	_____
				銷售時間	_____
				接收維修時間	_____
				交貨時間	_____
				顧客姓名	_____
B		蓋章		可裁剪維修單	
以下由維修中心人員填寫	接收維修時間	交貨時間	特殊說明	產品名稱	_____
				銷售時間	_____
				接收維修時間	_____
				交貨時間	_____
				顧客姓名	_____
C		蓋章		可裁剪維修單	
以下由維修中心人員填寫	接收維修時間	交貨時間	特殊說明	產品名稱	_____
				銷售時間	_____
				接收維修時間	_____
				交貨時間	_____
				顧客姓名	_____

質檢和包裝

產品和包裝均按照工廠相應的規範生產。

生產日期	(日/月/年) 流水號的最後四位 (月/年格式)
------	-----------------------------

保修卡

產品名稱			
產品型號		產品編號	
銷售中心	蓋章		
銷售日期			

售出為正常可使用產品，外觀無瑕疵。保修規則已被告知。

客戶簽名	蓋章
------	----

對於需保修產品必須出具產品加填寫完整的保修卡

操作指南

使用電壓、電流符合額定要求。

準備好再開啟設備。

首次操作，請各個模式都空載試機10-20秒。若試機時聽到異音或聞到焦味，請立即停機並拔下電源檢查原因。在未查到原因前請不要開機。

牆面鑽孔時，請確認鑽孔處牆面內無線路或者水、氣管道。

為避免人身傷害，每次通電前確認開關7處於關的狀態。

經常（每次操作前）檢查鋸片及其緊固情況。鈍的，斷裂的，有缺口的，未固定好的鋸片將導致人身傷害或者損壞設備。

產品設計應用於使用金剛石鋸片對混凝土牆面的切割

⚠ 警告

不使用其他類型的鋸片(砂輪、齒鋸、拋光盤、砂紙等)用於其它目的的切割。不使用鋸片不符合規格的產品(特別是轉速、外徑或安裝孔徑)。不要使用高度磨損的鋸片和可見機械缺陷的鋸片(飛邊、裂縫)。

⚠ 警告

使用完好的鋸片，切勿使用有明顯缺陷的鋸片。

做好個人防護（手套，口罩）。

操作時，將電源線遠離作業周圍。

在操作過程中雙手穩定把持設備，身體站穩，始終保持平衡的位置，沿垂直於軸向的方向用力。

作業時不要過分緊握設備，過分緊握工具不但不能加快鑽孔速度，而且這種過分的壓力只能導致磨輪損壞，不利於操作，反而會縮短設備使用壽命。

為防止過熱，需經常停機以保證設備充分冷卻。

磨輪卡住問題，為避免損傷設備，不能試圖使勁擰法蘭解決，而是聯絡服務部門解決。

經常檢查電源線狀況，腐蝕、短路和過度彎折都會導致電源線損壞。

⚠ 警告

請至維修中心更換損壞的電線。

作業完成立即停機。

必須使用開關7停機，不可僅僅拔下電源線斷電停機。

經常清理設備表面、電源線、除塵。

請勿堵住設備通風口。

無需做其他任何維護保養。

所有的維修工作都到維修卡上指定的維修中心進行。

保持設備良好的運行，若有異味、冒煙、起火、異常火花，請立即停機，拔下插頭，至指定維修機構維修。

任何不正當操作，請即刻停機。

鑒於設備的複雜性，用戶不能自行確定的相關問題和使用中發生的故障請參照“可能的故障和排除辦法”。若不能在該部分找到故障原因，請聯絡售後服務部門諮詢處理。

不可蓋住通風設備的出風孔。

不要接觸設備旋轉或移動部位（護罩下方的部件）。

在鋸片良好的狀態下切割，切勿使用有明顯缺陷的鋸片。

斷電後，由於慣性鋸片仍會旋轉，鋸片停止旋轉前不要觸摸設備。

在粉塵、噪音或震動環境下作業時請做好個人防護措施。並在作業過程中請安排做夠的工間休息。

安全說明

組裝或調節前，請斷電並等鋸片停止旋轉。

開始作業前，檢查產品、電線和鋸片，確保設備無明顯缺陷。

請不要裝其他的不符合設計要求的附件（齒盤，拋光板等）。不要使用不符合規格的附件和配件，僅僅使用金剛石鋸片。

作業中始終要是用輔助手柄1. 禁止不帶輔助手柄操作。

通電前確認開關處於關閉位置。

牆面鑽孔時，請確認鑽孔處牆面內無線路或者水、氣管道。

切割中鋸片嚴重發熱，在充分冷卻前請勿接觸鋸片。

運輸、存儲和使用說明

設備存儲於陰涼乾燥處，遠離熱源，避免潮濕和陽光直射。

運輸中採用專業的包裝。

報廢設備或者附件及包裝，務必採用環保處理，避免影響環境。

質保條款

我們持續關注改善我們的客服品質。若在質保期限內或者您對品質有任何意見，請發郵件至我司“ZUBOR”品牌服務中心，郵箱位址如下：

service@kraftool.hk

故障排除指南

故障	可能的原因	排除方法
產品不能啟動	插座未通電	檢查供電情況
	碳刷磨損	聯絡維修中心更換
	開關、電機等任何元器件的故障	聯絡維修中心修理或者更換
	鋸片或軸卡住	聯絡服務部門進行維修或更換
開關開啟但是鋸片不轉	法蘭為緊鎖	緊固法蘭
	齒輪箱缺陷 (銷子磨損或齒輪的輪齒)	聯絡服務部門進行維修或更換
產品不能達到額定轉速或者額定功率 (作業時轉速突然提高)	電壓過低	檢查額定電壓
	碳刷磨損	更換碳刷
	鋸片變鈍	更換鋸片
	線圈燒毀或者損壞	聯絡服務部門進行維修或更換
	缺潤滑油脂, 齒輪卡住	聯絡服務部門進行維修或更換
作業期間軸或者鋸片突然停止	電源突然斷電	檢查電壓
	鋸片卡住 (鋸片變鈍, 進給速度太快)	更換鋸片, 提升進給速度
	鋸片打滑 (法蘭未夾緊或者法蘭下太多潤滑油脂)	緊固法蘭, 清理法蘭與鋸片接觸面
	碳刷磨損	更換碳刷
	齒輪卡住	聯絡服務部門進行維修或更換
產品過熱	頻繁的操作, 最大負載下操作	更改操作模式, 降低負載
	環境溫度過高, 差的通風條件, 通風口堵塞	採取降溫措施, 改善通風環境, 清理通風口
	缺潤滑油脂, 齒輪卡住	聯絡服務部門進行維修或更換
	線圈燒毀或者損壞	聯絡服務部門進行維修或更換

本保證檔不限制客戶投訴及保證客戶合法權益。

我們為“ZUBOR”品牌的工具提供以下保障

1) 符合以下條件 (No.2-No.7) 之一, 且確定故障由於材料或者製造缺陷造成, 在規定的保修期限內, 免費維修。

2) 品質保證從商品售出當日適用。

3) 保障不涵蓋以下:

- a) 部件、操作中的正常磨損, 以及由正常磨損引發的故障
- b) 由於不正當操作引起的設備損壞, 在惡劣環境下工作引起的設備損壞, 過載運行導致的損壞, 或者非正常維護引起的損壞。過載的跡象: 外觀退火色, 定轉子變形或部件融化, 高溫導致的電線變黑或者燒焦。
- c) 高負載高強度使用。
- d) 錯誤的維護, 如: 潤滑或者清洗。
- e) 使用非“ZUBOR”品牌配套的附件引起的故障。
- f) 因設備暴露在腐蝕性環境、高濕度、高溫度、異物進入電機通風口、存置不當以及金屬部件腐蝕所造成的機械故障 (如裂縫、變形), 不保修。

質保期限

個人家庭使用的設備, 售出之日起36月。

專業、中等負載的使用條件下的設備, 售出之日起12月。高負載超強度運作的設備除外。

- g) 附件、易損件，比如傳送帶、電池組、防護罩、導向軸、套筒、夾頭、鏈條、導板、齒輪軸、輪胎、碳刷、刀片、鋸片、磨頭、衝擊鑽頭、打草機線包等。
- h) 設備結構被更改的。
- i) 設備參數輕微差異，不影響使用性能的，不保修。
- 4) 在保修範圍內損壞的部件或設備，由銷售方決定維修或換新（可能是同款的新型號）。

5) 保修或索賠必須在有效的保修期內。因此請帶破損的設備並出具填寫完整的保修卡（包括購買日期、產品名稱和編號）到就近的服務中心或登錄網站www.zubor.de辦理保修手續。

若出示的設備已經被部分或全部解體，不作保修，且由用戶承擔運費。

6) 除了承諾範圍內的保修處理，概不接受其他任何保修要求。

7) 本設備使用期限為5年。

生產地 A 臺灣 B 中國 浙江 見產品標籤