

 **ZUBOR**

 **ЗУБР**

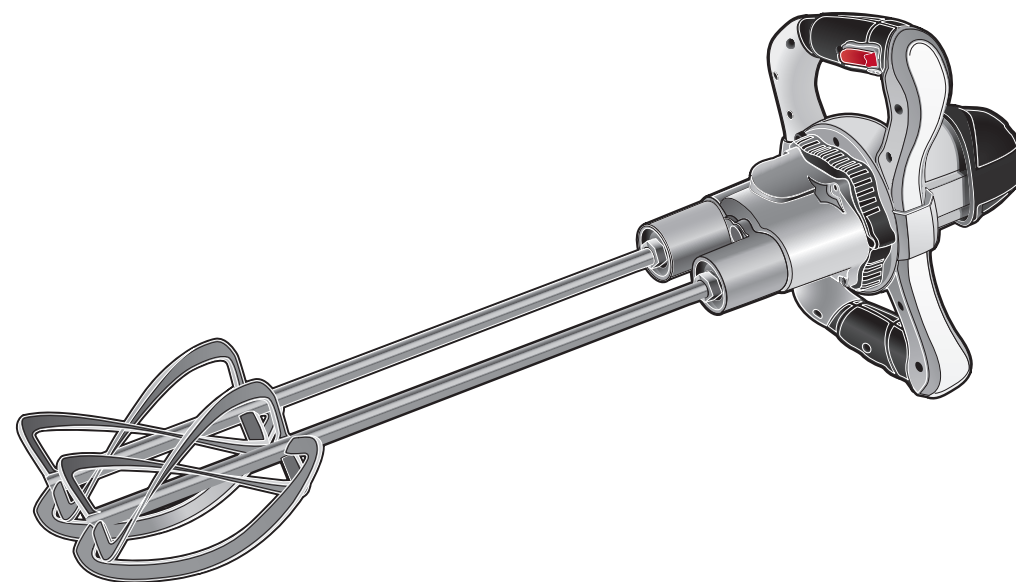

## 操作說明書

### 手持式攪拌機

ZMR-1200E -1    3MP-1200 Э-1

ZMR-1350E -2    3MP-1350 Э-2

**ZUBOR GmbH, Hintere Burgwiesen 2, 71139 Ehningen, DEUTSCHLAND**

製造商保留 未事先通知變換產品技術參數的權利，說明書沒有約束力。投訴錯誤型號不能被採納。

[www.zubor.de](http://www.zubor.de)

20150623

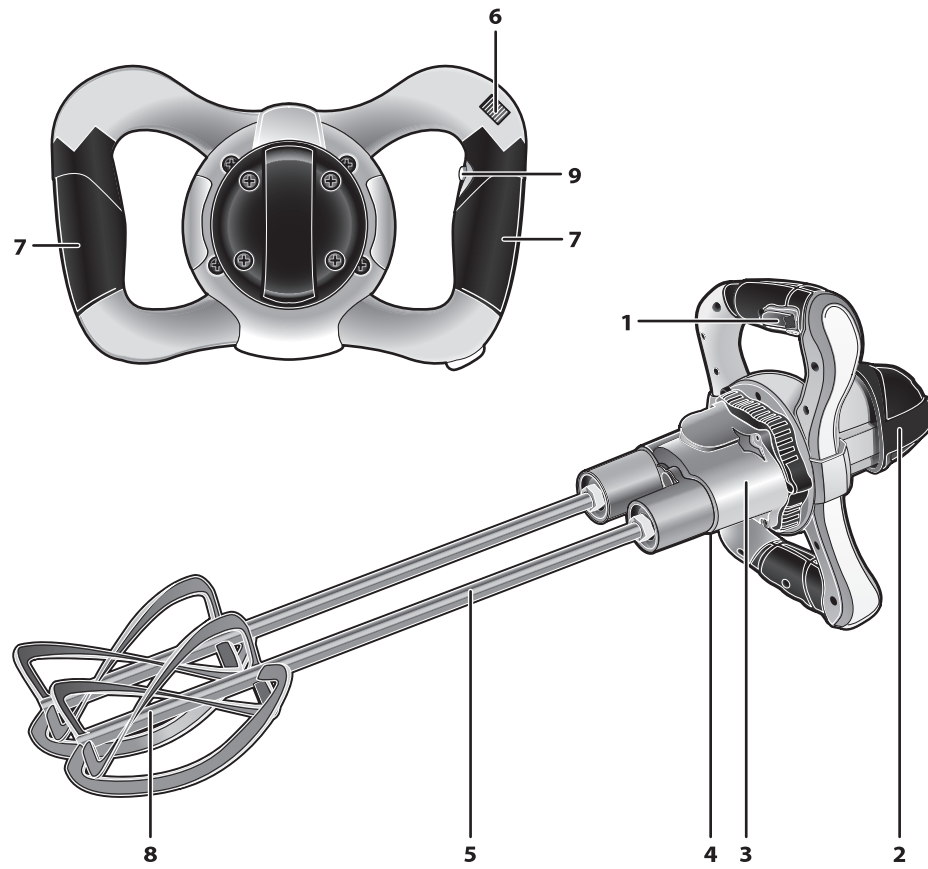

以下由銷售人員填寫

服務中心名稱 \_\_\_\_\_

採購商 \_\_\_\_\_  
姓名

故障描述 \_\_\_\_\_

服務中心蓋

以下由銷售人員填寫

服務中心名稱 \_\_\_\_\_

採購商 \_\_\_\_\_  
姓名

故障描述 \_\_\_\_\_

服務中心蓋

以下由銷售人員填寫

服務中心名稱 \_\_\_\_\_

採購商 \_\_\_\_\_  
姓名

故障描述 \_\_\_\_\_

服務中心蓋

## 尊敬的顧客!

在購買此產品時請注意以下事項:

- ☞ 為確保產品正常使用，請要求銷售員當場試機，並根據產品清單檢測整套產品。
- ☞ 確保保修證書內所有資料填寫完整（包括：購買日期、門店印章以及銷售人員簽名）。

首次使用本產品前請仔細閱讀本說明書的操作指南並嚴格按照說明書作業。本說明書是唯一瞭解工具操作方法和避免風險的說明文件，請妥善保管以備查詢。

**注意!** 本產品若操作不當可能會導致人身傷害!

## 用途及應用領域:

掌上型攪拌機（以下簡稱“此產品”或“設備”）主要用於攪拌及混合物料（幹料和濕料），已獲得不同的建築及裝修材料（混凝土，石膏，瓷磚牆紙粘合劑，攪拌塗料等）

請仔細閱讀本說明書，包括“安全事項說明”和“安全規章”，學會正確操作設備，以避免故障及危險情況發生。

此產品適用於環境溫度在+1°C至+40°C、相對濕度不高於80%的環境下使用，中度負載短暫性使用。不要在易爆環境使用，如有易燃液體、氣體或者粉塵的環境下使用本電動工具，電動工具產生的火花會點燃粉塵或者氣體引起爆炸。

本說明書包括可靠的、有效和安全運行的完整資訊及要求。由於製造商持續致力於改進產品，製造商有權在不影響產品的性

能及安全的情況下對產品的結構作細微的調整，此說明書有可能未提及細微的改變，恕不另行通知。

### 警告

請不要使用第三方的攪拌杆以及不使用其他的接頭安裝第三方攪拌杆，這可能會造成齒輪卡死，損壞設備和對操作者造成傷害

在運行過程中，設備的某些部件會被加熱。

請根據用途合理使用本產品，否則會降低本產品的使用壽命。

## 技術參數

型號	ZMR-1200E -1	ZMR-1350E -2
額定電壓, V	220	220
電流頻率, Hz	50	50
額定功率, kVA	1200	1350
額定轉速 (I檔/II檔轉速), rpm	0-620 / 0-810	0-520
需連接攪拌杆數量	1	2
攪拌杆長度, mm	590	570
夾頭類型	螺紋, M14	螺紋, M27x1.5
開關調速	有	无
旋轉控制	有	有
聲功率級, (k=3), dB	87.6	87.6
聲壓級, (k=3), dB	98.6	98.6
振動值, (k=1.5), m/s <sup>2</sup>	3.187	3.187
符合歐洲的安全等級標準EN 60745-1:2009	II	II
重量, kg	7	7
使用壽命	5	5

## 送貨清單

手持式攪拌機	1件.	1件.
攪拌器	1件.	2件.
扳手	2件.	2件.
安全手冊	1件.	1件.
操作說明	1件.	1件.

## 警告

請務必保證產品及附件在運輸過程無損傷。

<b>A</b> 接收維修時間 以下由維修中心人員填寫	交貨時間 特殊說明	蓋章	以下由維修中心人員填寫 <b>D</b>
產品名稱	_____	_____	_____
銷售時間	_____	_____	_____
接收維修時間	_____	_____	_____
交貨時間	_____	_____	_____
客戶名稱	_____	_____	_____
<b>B</b> 接收維修時間 以下由維修中心人員填寫	交貨時間 特殊說明	蓋章	以下由維修中心人員填寫 <b>E</b>
產品名稱	_____	_____	_____
銷售時間	_____	_____	_____
接收維修時間	_____	_____	_____
交貨時間	_____	_____	_____
客戶名稱	_____	_____	_____
<b>C</b> 接收維修時間 以下由維修中心人員填寫	交貨時間 特殊說明	蓋章	以下由維修中心人員填寫 <b>F</b>
產品名稱	_____	_____	_____
銷售時間	_____	_____	_____
接收維修時間	_____	_____	_____
交貨時間	_____	_____	_____
客戶名稱	_____	_____	_____

## 使用說明書

### 設備組成

- 1 開關按鈕
- 2 後罩
- 3 減速箱
- 4 調速檔轉換開關(ZMR-1200E-1機型)
- 5 延長杆(ZMR-1200E-1機型)
- 6 調速器
- 7 手柄
- 8 攪拌器
- 9 開關鎖定按鈕

### 操作前準備

#### ⚠ 警告

在裝配及調節產品前，先關閉電源並待攪拌杆停止旋轉。

裝配及安裝附件

用于 ZMR-1200E-1:

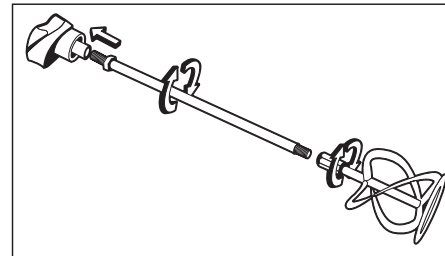

用于 ZR-1350E-2:

- ▶ 安裝攪拌器參照L (左) 插入產品L的連接器，手動旋轉它直到完全嚙合連接器鍵槽。
- ▶ 用附件中的扳手，擰緊攪拌杆。
- ▶ 用相同的步驟安裝R (右邊) 的攪拌器並擰緊。

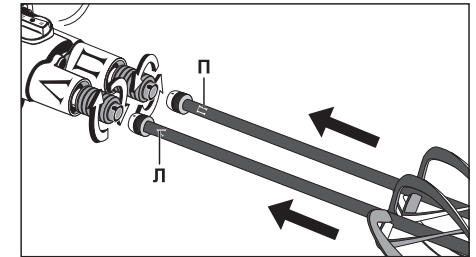

#### ⚠ 警告

為了避免產品的損壞及損傷，連接器與攪拌杆需一直保持緊固。

在第9頁你可以找到配套使用連接器的清單。

根據操作方式及材料的不同，調節4得到需要的轉速(1 - 0...620 rpm, 2 - 0...810 rpm) (ZMR-1200E-1 機型)。

#### ⚠ 警告

為了避免機械零件的損壞，在操作過程中或在攪拌杆旋轉時，不改變變速器4的速度範圍。要等電機全部停止。如果你不能改變速度範圍(因為齒輪錯位)，把開關4按回。然後重複嘗試幾次。

操作準備:

- ▶ 準備一個攪拌材料的容器，固定好防止操作過程中移動

**注意!** 容器的最小直徑不能低於攪拌杆的直徑。

- ▶ 戴上個人防護裝備(眼鏡、防護面罩、手套、耳機)。

### 操作流程

將插頭插入插座。

根據操作方式及材料的不同，可以使用調速器6來調整所需要的最大轉速，你可以在操作過程中進行此項調節。

以下由銷售人員填寫

服務中心名稱 \_\_\_\_\_

採購商 \_\_\_\_\_ 姓名

故障描述 \_\_\_\_\_

服務中心蓋

以下由銷售人員填寫

服務中心名稱 \_\_\_\_\_

採購商 \_\_\_\_\_ 姓名

故障描述 \_\_\_\_\_

服務中心蓋

以下由銷售人員填寫

服務中心名稱 \_\_\_\_\_

採購商 \_\_\_\_\_ 姓名

故障描述 \_\_\_\_\_

服務中心蓋

**注意!** 啟動時使用最小轉速，然後逐漸的提高轉速，不要剛開始攪拌時就只用最高速-它會造成容器內的攪拌料濺出。

**注意!** 請記住，電機轉速小扭矩會大，反之亦然，調整轉速（根據攪拌料的體積，粘度，顆粒的大小（比如碎石））越厚的砂漿需要最大的攪拌扭矩，釋放開關鎖定按鈕9.然後用開關1控制設備。

**注意!** 在設備開機前，我們建議不要將攪拌杆置於攪拌料內，否則，當設備進行工作會產生較大阻力（比較厚的砂漿）會造成電機超載並使其損壞。

用雙手握持設備，然後開啟攪拌機。

我們建議補充充料（碎石，厚的砂漿）需循序漸進並且等電機完全達到額定轉速後。

操作接受，使用開關按鈕1關閉設備，並且將插頭拔出，卸下攪拌杆並完全清潔。

## 操作規則

確認使用電壓、電流符合額定要求。

各項準備工作都檢查妥當後再開啟設備。

首次操作，請各個模式都空載試機10-20秒。若試機時聽到異音或聞到焦味，請立即停機並拔下電源檢查原因。在未查到原因前請不要開機。

為工作場所提供良好的照明和通風。

為確保人身安全，每次開機前確認開關鎖定按鈕1處於開合位置。

操作時，將電源線遠離作業周圍。

開始攪拌前，需等到電機完全運轉。

注意該產品產生的扭矩會傳送給操作者，因此，在操作過程中，要保持身體的穩定位置並用雙手牢牢的握住設備。

因為大體積和高粘度的砂漿（這意味著設備會過載）一些零件在操作過程中會發熱，為了避免過熱，操作中保留足夠的休息時間，在任何情況下，密集的操作模式會降低設備的使用。

為避免設備的損壞，永遠不要在攪拌期間把攪拌杆當做杠杆使用。

關閉產品只能使用開關1，不要依靠拉拔插頭來關閉。

開關關閉設備必須等所有操作完成後進行。

使用濕抹布定期（使用後）清洗攪拌杆和擦拭設備，去除污垢。

擦拭前，需要關閉設備電路。

沒有必要進行產品的任何其他特殊服務。

所有其他類型的維修和維護工作應由服務中心的專家進行。

保持設備良好的運行，若有異味、冒煙、起火、異常火花，請立即停機，拔下插頭，至指定維修機構維修。

任何不正當操作，請即刻停機。

鑒於設備的複雜性，用戶不能自行確定的相關問題和使用中發生的故障請參照“可能的故障和排除辦法”。若不能在該部分找到故障原因，請聯絡售後服務部門諮詢處理。

A			B			C		
接收維修時間	交貨時間	特殊說明	接收維修時間	交貨時間	特殊說明	接收維修時間	交貨時間	特殊說明
以下由維修中心人員填寫			以下由維修中心人員填寫			以下由維修中心人員填寫		
產品名稱	_____		產品名稱	_____		產品名稱	_____	
銷售時間	_____		銷售時間	_____		銷售時間	_____	
接收維修時間	_____		接收維修時間	_____		接收維修時間	_____	
交貨時間	_____		交貨時間	_____		交貨時間	_____	
客戶名稱	_____		客戶名稱	_____		客戶名稱	_____	

## 檢驗及包裝說明

該產品是依照製造商技術規格的要求而生產及確認適合於投入運行。該產品的包裝依照製造商技術規格的要求。

生產日期(日/月/年)	序號的最後四位 (月/年格式)
(檢驗人員蓋章)	
(包裝人員蓋章)	

## 保修卡

產品			
型號	產品編號		
銷售單位	蓋章		
銷售日期			

出售為正常可使用、裝配齊全的產品，外觀無瑕疵。保修規則已被告知。

客戶簽名	
------	--

就保修服務而言, 請出示設備及填寫完整的保修卡。

## 安全說明

開機前，檢查設備外觀、電源線，確保無機械缺陷。若有缺陷絕不可開機。

不要使用有缺陷（彎曲，帶有缺口，裂縫）的攪拌杆。

請不要使用第三方的攪拌杆以及不使用其他的接頭安裝第三方攪拌杆，這可能會造成齒輪卡死，損壞設備和對操作者造成傷害。

使用完和維護前必須拔下電源線插頭。

在粉塵、噪音或震動環境下作業時請做好個人防護措施。

設備作業時的震動會對人體有一定影響，為避免人身傷害，在作業過程中請安排做夠的工間休息。

## 運輸、存儲和使用說明

使產品在安全，乾燥和安全的的地方。

運輸中使用製造商專業的包裝。

報廢設備或者附件及包裝，務必採用環保處理，避免影響環境。

## 質保條款

我們持續關注改善我們的客服品質。若在質保期限內或者您對品質有任何意見，請發郵件至我司“ZUBOR”品牌服務中心，郵箱地址如下：

service@kraftool.hk

本保證文件不限制客戶投訴及保證客戶合法權益。

我們為“ZUBOR”品牌的工具提供以下保障：

1) 符合以下條件（No. 2-No. 7）之一，且確定故障由於材料或者製造缺陷造成，在規定的保修期限內，免費維修。

2) 品質保證從商品售出當日適用。

## 質保期限

個人家庭使用的設備，售出之日起36月。

專業、中等負載的使用條件下的設備，售出之日起12月。高負載超強度運作的設備除外。

3) 保障不涵蓋以下：

- a) 部件、操作中的正常磨損，以及由正常磨損引發的故障。
- b) 由於不正當操作引起的設備損壞，在惡劣環境下工作引起的設備損壞，過載運行導致的損壞，或者非正常維護引起的損壞。過載的跡象：外觀退火色，定轉子變形或部件融化，高溫導致的電線變黑或者燒焦。
- c) 高負載高強度使用。
- d) 錯誤的維護，如：潤滑或者清洗。
- e) 使用非“ZUBOR”品牌配套的附件。
- f) 因設備暴露在腐蝕性環境、高濕度、高溫度、異物進入電機通風口、存置不當以及金屬部件腐蝕所造成的機械故障（如裂縫、變形），不保修。
- g) 附件、易損件，比如傳送帶、電池組、防護罩、導向軸、套筒、夾頭、鏈條、導板、齒輪軸、輪胎、碳刷、刀片、鋸片、磨頭、衝擊鑽頭、打草機線包等。
- h) 設備結構被更改的。
- i) 設備參數輕微差異，不影響使用性能的，不保修。

4) 在保修範圍內損壞的部件或設備，由銷售方決定維修或換新（可能是同款的新型號）。

5) 保修或索賠必須在有效的保修期內。因此請帶破損的設備並出具填寫完整的保修卡（包括購買日期、產品名稱和編號）到就近的服務中心或登錄網站 [www.zubor.de](http://www.zubor.de) 辦理保修手續。

若出示的設備已經被部分或全部解體，不作保修，且由用戶承擔運費。

6) 除了承諾範圍內的保修處理，概不接受其他任何保修要求。

7) 產品使用壽命5年。



## 可能的故障和解決方法

故障	可能原因	解決方法
產品不能啟動	插座未通電	檢查供電情況
	電機損耗	聯絡維修中心更換
	開關，電機或任何電器元件損壞	聯絡維修中心修理或者更換
	電機損壞	聯絡維修中心修理或者更換
	齒輪卡住	聯絡維修中心修理或者更換
電機不能達到最高速或額定功率	電壓過低	檢查頻率
	電機問題	聯絡維修中心修理或者更換
	線圈燒毀或損壞	聯絡維修中心修理或者更換
	缺潤滑油脂，齒輪卡住	聯絡維修中心修理或者更換
產品過熱	最大負載下操作	更換大功率的設備，或者降低負載
	線圈燒毀或者損壞	聯絡維修中心修理或者更換
	缺潤滑油脂，齒輪卡住	聯絡維修中心檢查並增加潤滑油
	齒輪卡住	聯絡維修中心修理或者更換
裝置的振動過大 (空載期間)	砂漿中的大顆粒	從砂漿中移走大顆粒粒子
	夾頭與攪拌杆未連接好	緊固攪拌杆
	螺紋連接失效	緊固螺紋連接
	減速齒輪磨損	聯絡維修中心修理或者更換

## 適合操作的合適材料的攪拌杆清單

攪拌杆, 貨號	ZMRN-1-120 ZMRN-1-140 ZMRN-1-160	ZMRN-1-120-02 ZMRN-1-140-02 ZMRN-1-160-02	ZMRN-2-220	ZMRN-3-220
攪拌器的兼容性	ZMR-1200E-1	ZMR-1200E-1	ZMR-1350E-2	ZMR-1400EP-3
緊固類型	螺紋 M14	螺紋 M14	M27x1,5	快接
攪拌方向	上到下	下到上	上到下	上到下 下到上
液體：油漆、塗料、搪瓷、膠水、 環氧樹脂	+		+	+
輕型混凝土（幹拌混合料或者本流 體泥漿）填縫料，石膏膩子，收緊 膩子，白堊和水泥砂漿。	+	+	+	+
重型混凝土（帶雜質的幹拌混合料）： 混凝土，瓷磚膠，環氧樹脂砂，石膏， 纖維粉砂漿，石膏）		+		+